

Näin kudot

# Samplelt -sylikangaspuilla



ashford  
WHEELS & LOOMS

kehräys | kudonta | karstaus | huovutus | neulonta | värjäys

## Ashford Samplelt -kangaspuiden kokoamisohje

Ennen kuin aloitat, lue ohje kokonaan läpi, tarkista kaikkien osien lukumäärä ja huomioi oikea kokoamisjärjestys. Hio hiekkapaperilla tarvittaessa terävät reunat ja kulmat.

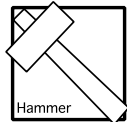

Puuosien suojakäsittely – Suosittelemme puuosien vahausta tai öljyämistä ennen kokoamista: se suojaa puuta kosteuden vaihteluilta ja estää sitä likaantumasta. Puuosat ovat Uuden-Seelannin pyökkiä (Silver Beech tree), jossa on puulle ominaista, luonnollista väri vaihtelua. Ashfordin Wax Polish -vaha antaa puulle silkinhimmeän, mattamaisen pinnan ja korostaa puun luonnollisia sävyjä.

pahviset loimipäreet

loimitukki

loimivarpa

takalankku

nauhapirta / pirta

etulankku

aloitusvarpa

kangastukki

oikea sivupuu

kädensija

hammasratas

lukitusvipu

puuruuvit x 8

uppokantaruuvit

prikat

kohokantaruuvit

pirta- ja niisintäkoukku

puristimet

vasen sivupuu

loimenluontitappi

sukkulat

loimivarvan kiinnikkeet





01



02

Ota oikea sivupuu, jossa on Ashfordin leima ja poista metallitappeja suojaava neljänmuotoinen suojus, aseta lukitusvivut paikoilleen ja kiinnitä ne kohokantaruuveilla. Tarkista, että metallitappi tulee oikeaan kohtaan. Kynttilän hankaaminen ruuviin voi helpottaa ruuvien kiristämistä. ÄLÄ KIRISTÄ LIIKAA. Lukitusvipujen pitäisi liikkua vapaasti. Jätä 0.5 mm rako lukitusvivun ja ruuvin kannan väliin.



03



04

Kiinnitä takalankku oikeaan sivupuuhun kahdella puuruuvilla.

**Huom.:** Puristimelle varattu reikä tulee alas.

Kiinnitä etulankku oikeaan sivupuuhun kahdella puuruuvilla.

**Huom.:** Tarkista, että ura osoittaa ylöspäin.



05

Vahaa molempien tukkien molemmat päät ja aseta molemmat tukit oikeaan sivupuuhun paikoilleen. Tarkista, että tukkien pidempi pää kiinnittyy oikeaan sivupuuhun.



06

Aseta vasen sivupuu paikoilleen ja kiinnitä se etu- ja takalankkuun puuruuveilla.



07

Aseta hammasrattaat tukkien päihin. Tarkista hammasrattaiden pyörimissuunta ja että lukitusvipu ottaa kiinni.



08

VASTA SITTEN kiinnitä hammasratas aluslevyillä ja 20 mm:n ruuveilla.



09  
Aseta kädensijan 4 kiinnityspiikkiä hammasrattaan reikiin. Lyö napakasti kämmenellä tai kumivasaralla kädensija paikoilleen.



10  
Yhdistä loimivarpa ja aloitusvarpa loimi- ja kangastukkiin nailonkinnikkeiden avulla. Työnnä kiinnikkeet kärki edellä varvan rei'istä läpi.

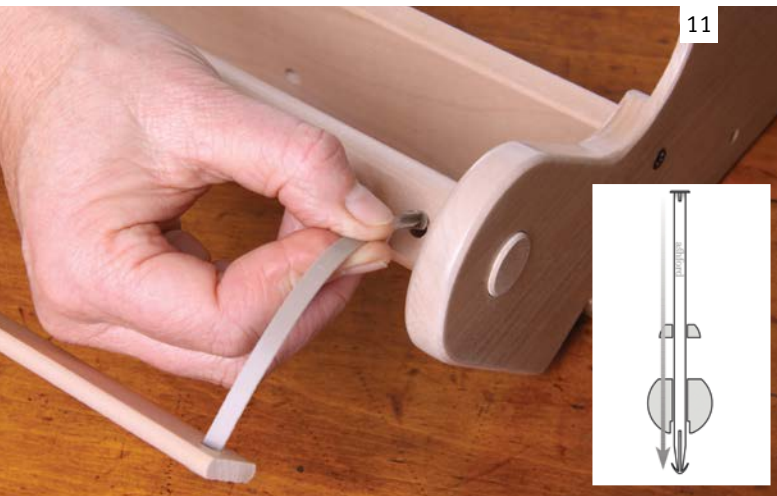

11  
Työnnä kiinnikkeen kärki tukin pienemmästä reiästä sisään pikkukuvan osoittamalla tavalla. Kiinnikkeen kärki tulee läpi isommasta rei'ästä.

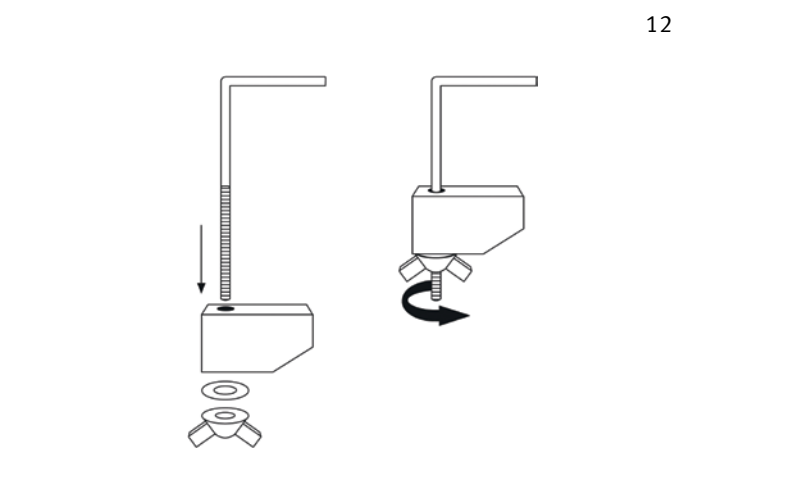

12  
Kasaa pöytäpuristimet.

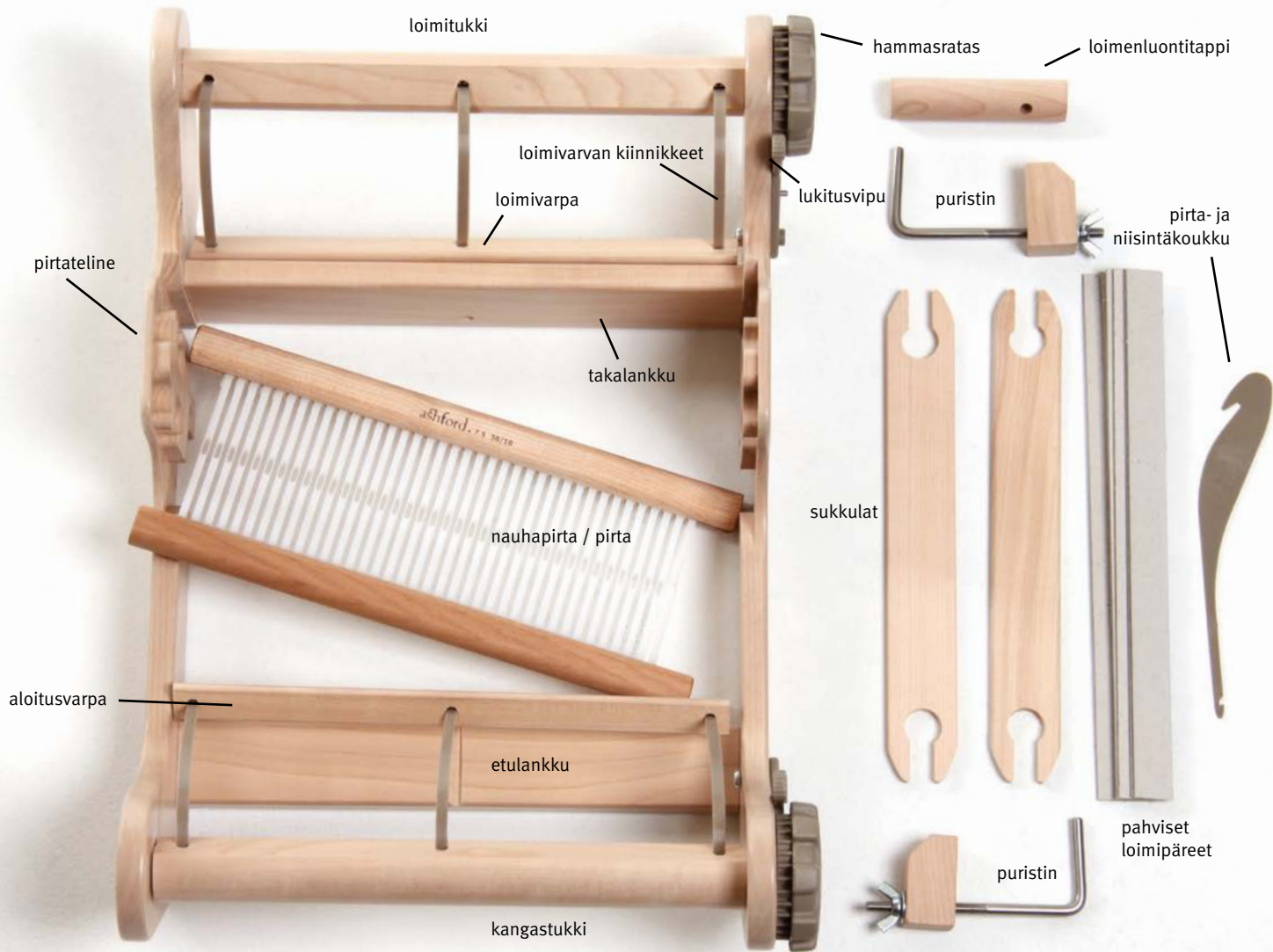

## SYLIKANGASPUUT

Nauhapirta muodostuu raoista ja silmistä joiden läpi loimilangat kulkevat ja muodostavat viriöt. Kuvassa näkyvä pirta on nro:n 30/10 pirta. Sen tiheys on siis 31/cm. Pirtaa, jota kutsutaan kaiteeksikin, käytetään myös kun ”lyödään” kude paikoilleen. Sukkulaa käytetään kuteen viemisessä paikoilleen, reunasta toiseen. Loimenluontityökaluja (loimenluontitappi, pirta-/niisintäkoukku ja 2 puristinta) käytetään loimen luonnissa.



Lattiajalusta



Lattiajalusta

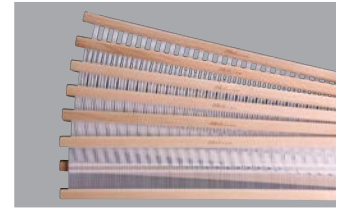

Pirrat

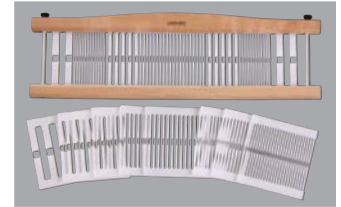

Varident-pirrat



Poimintalastat

## LISÄVARUSTEET

Lisäpirtoja on saatavilla eri tiheyksillä: 1l/cm, 2l/cm, 3l/cm, 4l/cm, 5l/cm ja 6l/cm (pirrassa merkitty esim. 30/10). Muita lisävarusteita ovat Varident-pirta, lastasukkulat (15cm, 26cm), poimintalastat ja lattiajalustat.

## *Tervetuloa kudonnan ihanaan maailmaan...*

Samplelt -kangaspuilla voit kutoa kokeilu- ja mallipaloja, huiveja, kaitaliinoja, tabletteja, seinätekstiilejä tai kapeita kangaskappaleita, jotka voit ommella yhteen. Huivin kutominen on helppoa ja nopeaa: luo loimi perusvillalangalla seuraamalla vihkon ohjekuvia nro 1 – 26. Kierrä sukkulalle lankaa ja kudo palttinaa ohjekuvien 27 – 34 mukaisesti haluamasi pituus. Viimeistelyohjeet huiville löydät kuvista 66 – 68.

Kudo kaunis mallityö käyttäen seitsemää erilaista kudontatekniikkaa: ohjekuvat 1 – 69.

Kudo kahdella pirralla ensimmäinen työsi: ohjeet loimen luontiin ja kudontaohje löytyvät kuvista 70 – 78.





## TEKNIIKAT HALTUUN -MALLITYÖN KUTOMINEN

### Tarvitset

Sakset

Mittanauhan

Pahvisia loimipäreitä

Pöydän

Parsinneulan ja sukkapuikon

### Lankaa

Mallityössä on käytetty loimi- ja kudelankana Ashfordin Tekapo Stonewash -lankaa, pehmeää 8-säikeistä, DK-vahvuista neulelankaa (100% villa; 200m/100g), jossa on käsinkehrätyn langan vaikutteita. Kudelankana on käytetty myös erikoislankoja.

### Langan menekki

100 g kerä

Erikoislanka – 50 g kerä yhtä tai useampaa väriä

### Loimi

Pituus – 1.40m

Pituus sisältää 23 cm:n hapsut molempiin päihin.

Lankaluku – 74

Leveys viimeisteltyinä – 23cm

### Kude

Ashford Tekapo ja erikoislankoja

## VIRIÖ

Viriö on se v-muotoinen aukko, joka kudottaessa muodostuu loimeen ja johon sukkula viedään.

## LOIMI JA KUDE

Nämä kaksi perustermiä ovat kudonnan perusta. Loimilangat laitetaan kangaspuihin ensin ja kudottaessa ne pidetään jännityksessä loimi- ja kangastukkien välillä. Kudelangat kulkevat loimilankojen yli ja ali ja muodostavat kangasta kudottaessa.

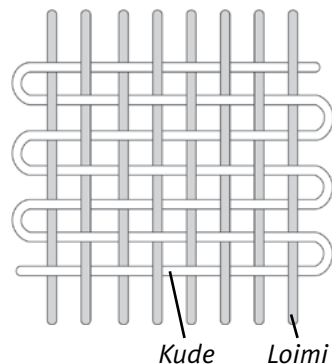





Käytä pitkää pöytää tai kahta pienempää pöytää ja aseta ne niin että loimenluontitappi on 2 metrin päässä loimivarvasta.



Aseta puristin takalankun reikään ja kiinnitä puut pöytään.



Kiinnitä loimenluontitappi puristimella pöydän toiseen päähän.



**Huom.:** Puiden takaosassa on kudottaessa pöydänreunaa vasten tuleva kolo. Lukitse kiristysmekanismit edestä ja takaa jotteivät tukit pyöri vapaasti. Lukitusasennossa lukitusvivun piikit ottavat kiinni hammasrattaaseen.

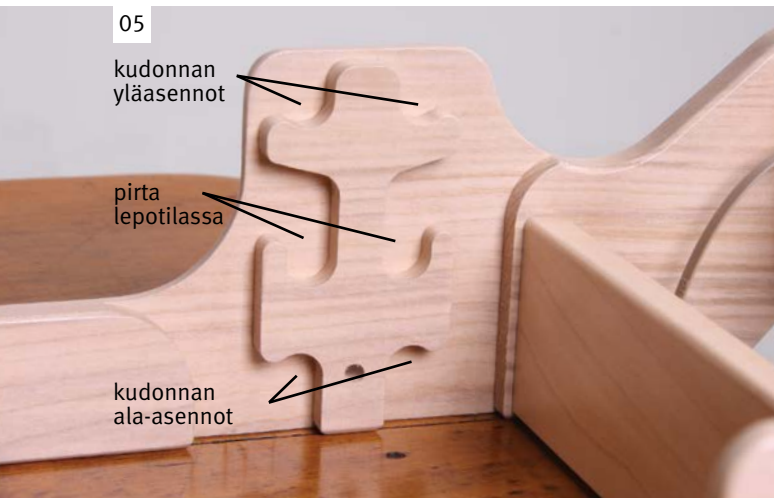

Pirtateline mahdollistaa kahdella pirralla kutomisen. Kun kudot yhdellä pirralla, käytä etummaisista kudonta-asemia. Mallityössä käytetään vain yhtä pirtaa.



Aseta pirta lepo-asentoon.



Solmi loimilangan pää kiinni umpisolmulla loimivarpaan puiden takana. Loimivarvan tulisi olla noin 6 cm päässä loimitukista.



Pujota pirtakoukku ensimmäisen rakoon. Koukkaa lanka koukulle ja vedä raosta läpi.



Vie lanka loimenluontitapin ympäri. Loimilanka (kerä, kartio, tms.) kannattaa laittaa lattialle kangaspuiden taakse.  
**Vinkki:** Aseta lankakerä kulhoon tms. jottei se pyöri pitkin lattiaa.

10

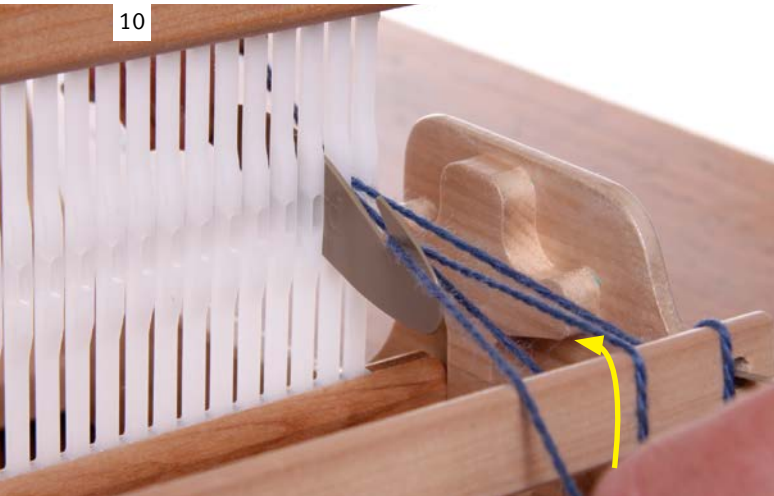

Vie lanka takaisin samasta raosta puiden taakse ja kierrä se loimivarvan ympäri alakautta. Ota lanka koukulle seuraavasta raosta varvan PÄÄLTÄ. Vedä lanka pirtakoukun avulla läpi ja kierrä se taas loimenluontitapin ympäri samalla tavalla kuin ensimmäinenkin lanka. Pidä langankireys tasaisena koko loimen leveydeltä.

11

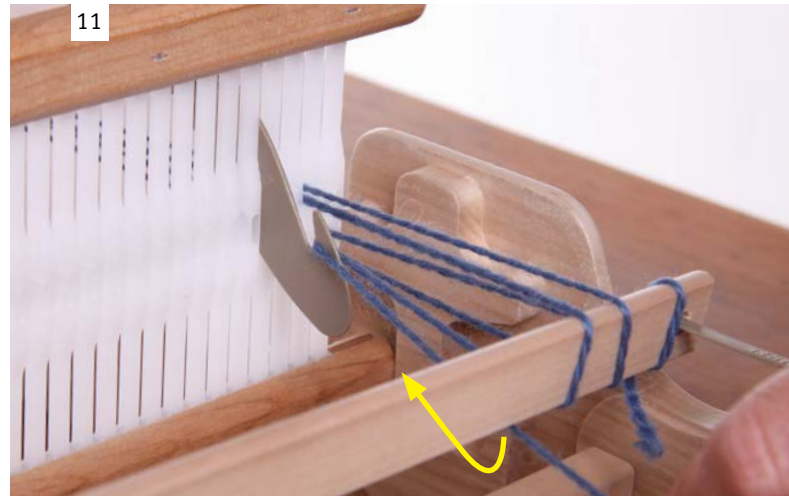

Vie lanka jälleen takaisin samasta raosta loimivarvalle. Vie lanka loimivarvan ympäri yläkautta ja ota lanka seuraavaan ragoon varvan ALTA, vedä raosta läpi ja kierrä loimenluontikepin ympäri. Jatka näin, kiertäen loimilanka vuorotellen varvan PÄÄLTÄ ja ALTA, kunnes olet langoittanut kaikki pirran raot.

12



Värin vaihtaminen: Katkaise lanka ja sido se kiinni loimivarpaan. Sido uusi lanka entisen viereen ja jatka loimen luontia normaalisti seuraavaan värienvaihtokohtaan tai loppuun asti. Muista säilyttää tasainen langankireys. Lopeta loimen luonti katkaisemalla lanka ja sitomalla se kiinni loimivarpaan. Sido loimilangat tiukalla rusetilla loimitapin etupuolelta.

13



Sido loimilangat tiukalla rusetilla loimitapin etupuolelta erivärisellä langanpätkällä. Solmun tulee olla tiukka mutta helposti avattavissa myöhemmin.



14

Pidä loimi tiukalla ja leikkaa loimen pohjukka kuvan osoittamalla tavalla auki.



15

Pyydä jotakuta pitelämään lointa kun kierrät sen tukille.  
*Huom.: Jos teet tämän työvaiheen yksin, katso ohjeet (Solo Warping Instructions) verkkosivuiltamme.*



16

Seiso kangaspuiden takana. Kierrä loimitukin kädensijasta itseesi päin, kunnes loimivarpa ja sen kiinnikkeet kiertyvät kerran loimitukin ympärille.

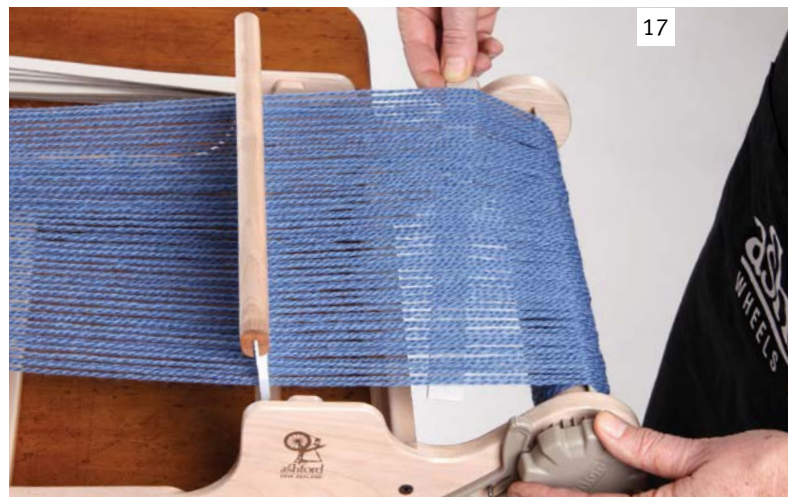

17

Aseta yksi pahvinen loimipäre tai voimapaperi varvan päälle. Päre pitää loimilangat erillään ja lankojen jännityksen tasaisena.

18



Lisää loimipäreitä tasaisesti seuraavilla kierroksilla tai anna voimapaperin kiertyä mukana. Lopeta tukille kiertäminen kun loimen pohjukka (etupää) on kangastukin kohdalla. Avaa lankoja kiinnipitänyt solmu. Älä kierrä enää loimilankoja pidemmälle. Irrota puristin ja puut niisintää varten.

20



Jaa langat pieniin ryhmiin, 8 lankaa jokaiseen. Aloita keskimmäisestä ryhmästä ja ota sen 8 lankaa ja vie ne varvan ympäri yläkautta. Jaa langat sitten kahteen ryhmään ja tee aloitussolmu. Jatka vuorotellen oikealta ja vasemmalta solmien reunoja kohti.



VAIHTOEHTOINEN TAPA: katso YouTube -kanavaltamme video "Tying a warp on a Rigid Heddle Loom" <https://youtu.be/bnrCoijfZVY>

19

VEDÄ LANKA VAROVASTI SILMÄN LÄPI  
JA VARO LANGAN SÄIKEENTYMISTÄ.



Nosta kahta ensimmäistä lankaa pirran vasemmassa reunassa varovasti ylöspäin. Katso samalla loimitukilta, kumpi langoista näyttää olevan vasemmalla. Vedä se lanka raon vasemmalla puolella olevan silmän läpi pirtakoukun pienempää koukkuu (= niisintäkoukku) apuna käyttäen. Toinen lanka jää rakoon. (kuva puiden takaa) Jatka samalla tavalla, kunnes kaikki langat ovat vuorotellen pirran silmässä ja raossa.

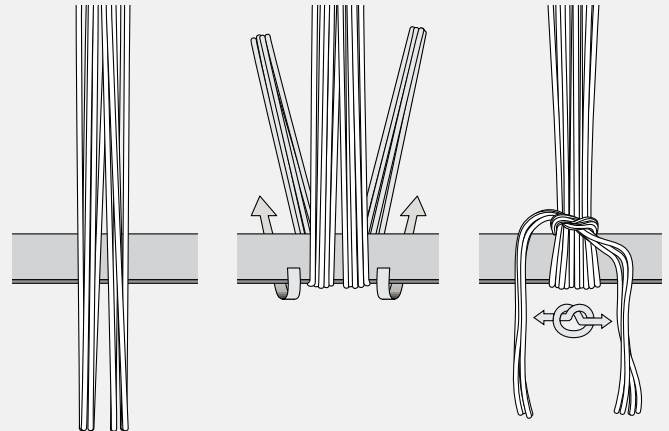



Tarkista kämmenellä kevyesti painaen, että langat ovat yhtä kireällä. Kiristä lankoja tarvittaessa varovasti kiristämällä solmuja avaamatta niitä kokonaan.

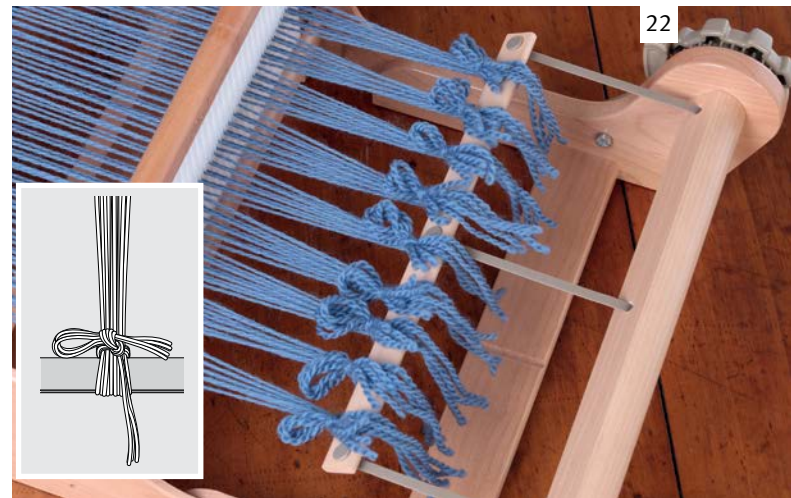

Solmi vetosolmu. Tee solmu niin, että saat sen helposti auki, kun työsi on valmis. Käytä mahdollisimman vähän loimilankaa, ellet tee työhön hapsuja.



Loimen siirtäminen kangastukille: vapauta lukitusvipu loimitukilta kääntämällä ensin kevyesti kädensijaa kirstyssuuntaan ja vedä samalla lukitusvipu pois hammasrattaalta. Pidä vasen kätesi loimitukin kädensijalla ja kierrä varovasti oikealla kädellä kangastukin kädensijasta itseesi päin kunnes aloitusvarpa on lähellä kangastukkia. Paina loimitukin lukitusvipu paikoilleen ja kiristä loimi.



Ennen varsinaisen työn aloittamista loimen alkupää täytyy tasoittaa. Voit myös katsoa tästä videon Ashfordin YouTube-kanavalla: <https://youtu.be/A-SW47MtrsQ>. Kallista pirtaa lepoasennosta eteenpäin ja vie se kudonnan yläasentoon. Vie viriöön lankalenkki nukkaamatonta jämalankaa oikealta vasemmalle. ÄLÄ LYÖ KUDETTA KIINNI VIELÄ.



25

Vie pirta kudonnan ala-asentoon ja heitä viriöön toinen lankalenkki edelleen oikealta vasemmalle (tarkista että langanpää jää koko ajan oikealle jotta saat langan helposti poistettua). Toista vielä kerran pirta yläasennossa.



26

Paina tämän jälkeen kuteet kevyesti kiinni niin alas lähelle alkusolmuja kuin ne menevät. Loimilankojen pitäisi nyt olla tasaisesti samalla tiheydellä kuin ne ovat pirrassakin.



27

Nyt voit aloittaa varsinaisen kutomisen. Kierrä kudelankaa lastasukkulalle. Aseta pirta ala-asentoon. Vie sukkula viriön läpi toiselle puolelle. Paina pirtta ensin kevyesti alaspäin ja vedä se sitten kohtisuorassa asennossa eteenpäin ja paina kudelanka kevyesti aloituslankoja vasten.

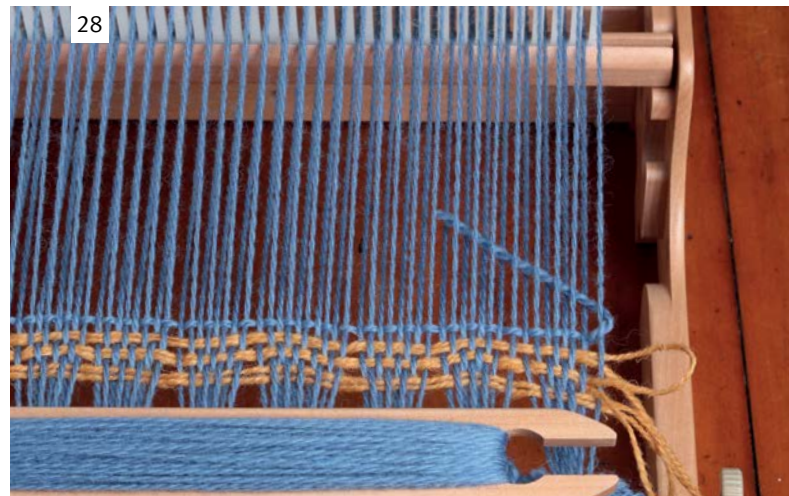

28

Vie pirta yläasentoon. Aseta käsin langan aloituspää viriöön pieneltä matkalta. Vie sukkula viriöön läheltä pirtta. Kallista sitten pirtta eteenpäin jotta saat sen helposti pois yläasennosta, älä nosta suoraan ylös. Paina pirralla kevyesti kude kiinni.





**Vinkki:** Jotta saat reunoista tasaiset ja suorat, jätä kudelankaan tarpeeksi syötöstä. Vedä kevyesti kädellä reunaa ulospäin ja aseta kudelanka noin 30 asteen kulmaan. Paina kude kiinni kevyesti, älä käytä liikaa voimaa. Kudelankojen väliin tulisi jäädä aina pieni rako, sillä loimi- ja kudelangat tiivistyvät pituus- ja leveysuunnassa, kun työ irrotetaan puista. **Huom.:** LYÖ KUDE KIINNI KEVYESTI! KUDELANKOJEN VÄLIIN TULEE JÄÄDÄ PIENI RAKO.

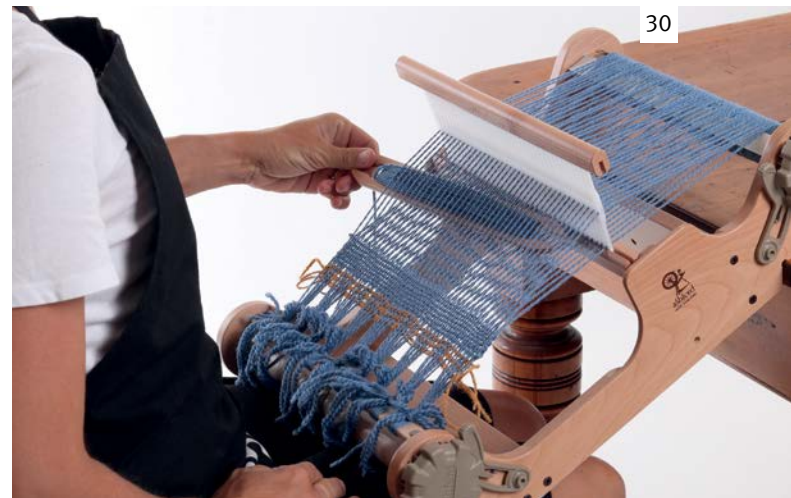

### 1: Palttina

Vie sukkula alaviriössä työn läpi. Lyö kude kevyesti kiinni pirtalla. Kudo palttinaa 8 vielä heittoa. Istu itsellesi sopivan korkuiselle tuolille ja aseta kangaspuiden etupää syyliisi siten, että puiden takapää lepää pöydän reunaa vasten.



Jatka kutomista kuten edellä, kunnes työsi reuna (kankaansuu) on noin 6 cm:n päässä pirtasta. Poista tasoituslanka vetämällä kevyesti langanpästä.



Nyt on siirrettävä lointa (kudonnainen siirtyy kangastukille). ASETA PIRTA LEPOASENTOON. Siirrä lointa kangastukille näin: vapauta lukitusvipu loimitukilta kääntämällä ensin kevyesti kädensijaa kiristysuuntaan ja vedä samalla lukitusvipu pois hammasrattaalta. Käännä kädensijaa itseesi päin ja rullaa loimilankaa tukilta. Paina loimitukin lukitusvipu paikoilleen. Kierrä kangastukin kädensijasta kangastukkia itseesi päin kunnes kankaansuu on noin 5 cm päässä kangastukista. Tarkista loimen kireys kämmenpohjalla. Työn edetessä siirrä lointa tällä tavoin eteenpäin.



34



**Vinkki:** aseta kartongin pala työn alkusolmujen kohdalle suojaamaan työtä painaumilta.

35



## 2: Ryijynukka

Leikkaa lankaa 12 cm mittaisiksi pätkiksi ja jaa ne kahden tai kolmen langan nippuihin.

36



Aseta pirta lepoasentoon. Solmi lankanippu kerrallaan neljään loimilankaan, kuvan osoittamalla tavalla.

37

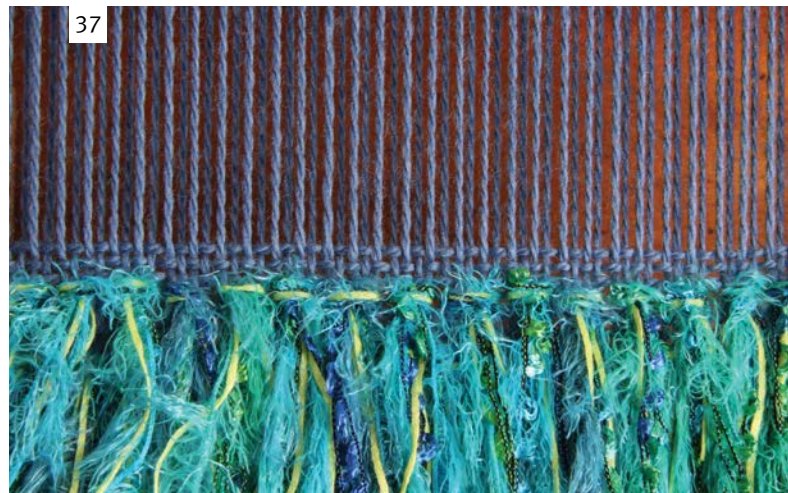

Solmi nukat työn koko leveydeltä. Kudo 3 heittoa palttinaa ryijynukan jälkeen.  
Toista mallikerta vielä kaksi kertaa.

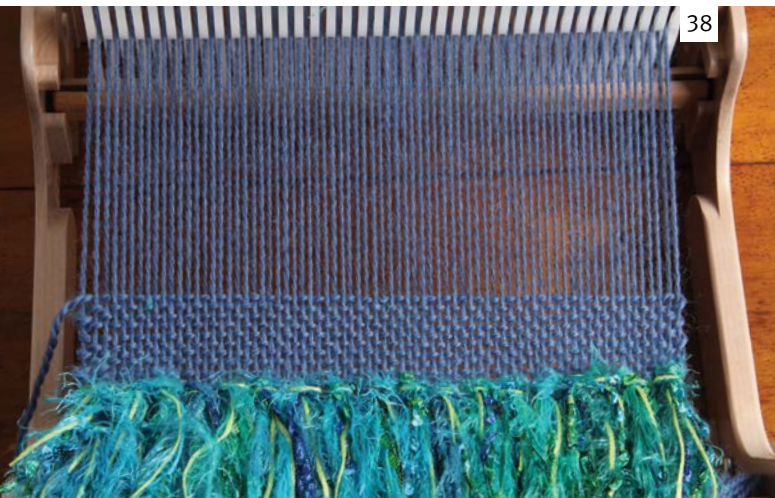

Tasoita nukat haluamaasi pituuteen. Kudo 10 heittoa palttinaa.

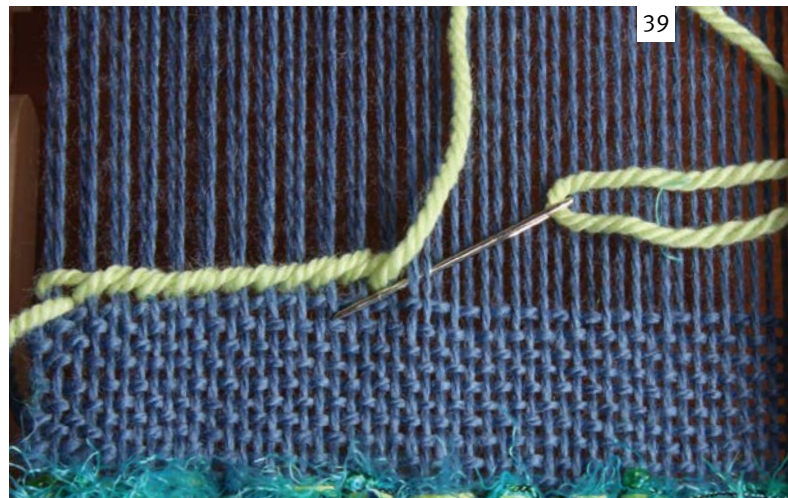

### 3: Kiertopujotus

Aseta pirta lepoasentoon. Langoita tylppäkärkinen parsinneula ja aloita vasemmalta: pujota neula 4 loimilangan yli oikealle ja tuo se alakautta ylös kahden loimilangan jälkeen kuvan osoittamalla tavalla. Jatka koko työn leveydeltä.

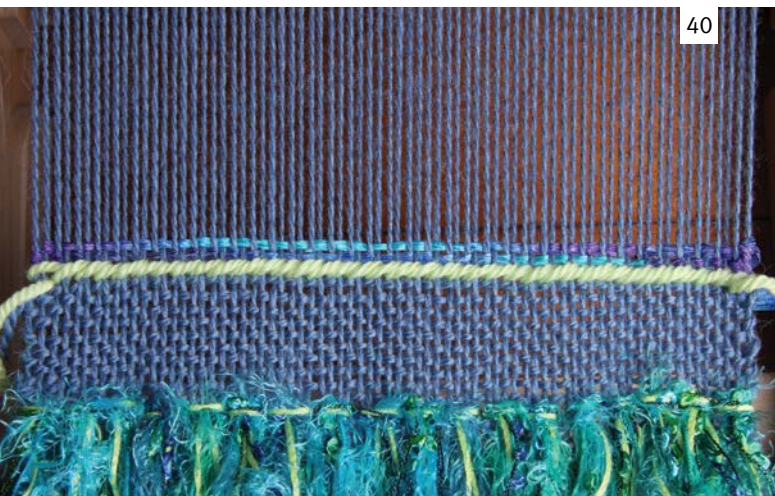

Kudo 2 heittoa palttinaa erikoislangalla.

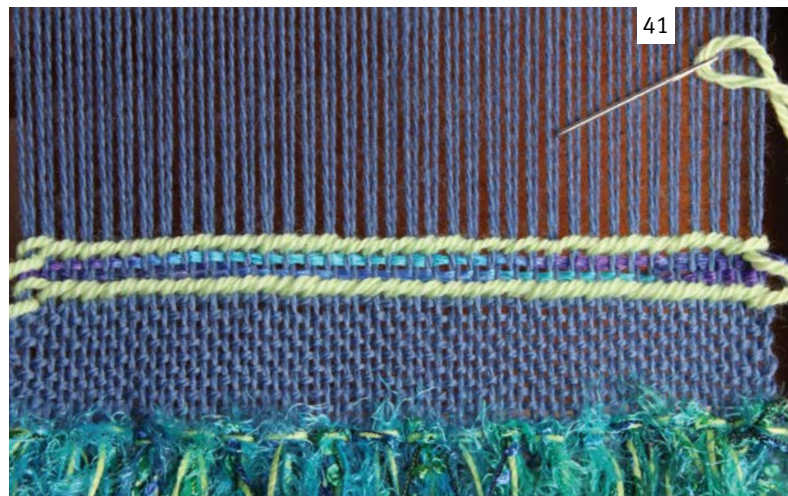

Toista kuvan 39 työvaihe. Kudo 10 heittoa palttinaa.



#### 4: Kudenastat + palttina

Mallikerrassa on 4 vaihetta. Aseta pirta ala-asentoon. Poimi poimintalastalla / ylimääräisellä lastasukkulalla joka toinen nousussa oleva loimilanka pinnan takaa: 1 langan ali, 1 yli, toista koko työn leveydeltä.



Vaihe 1: Pirta ala-asennossa käännä poimintalasta sivuttain pinnan takana. Työhön muodostuu uusi viriö. Kudo yksi heitto.



Vaihe 2: Käännä poimintalasta takaisin ja liuta se loimitukin päälle. Nosta pirta yläasentoon. Kudo yksi heitto.



Vaihe 3: Aseta pirta ala-asentoon. Kudo yksi heitto. Vaihe 4: Aseta pirta yläasentoon. Kudo yksi heitto. Poimintalasta pysyy loimitukin päällä.



Toista mallikerta kokonaisuudessaan vielä neljä kertaa.  
Kudo 10 heittoa palttinaa.  
Pidä poimintalasta loimitukilla, sillä sitä tarvitaan seuraavassa mallissa nro 5.

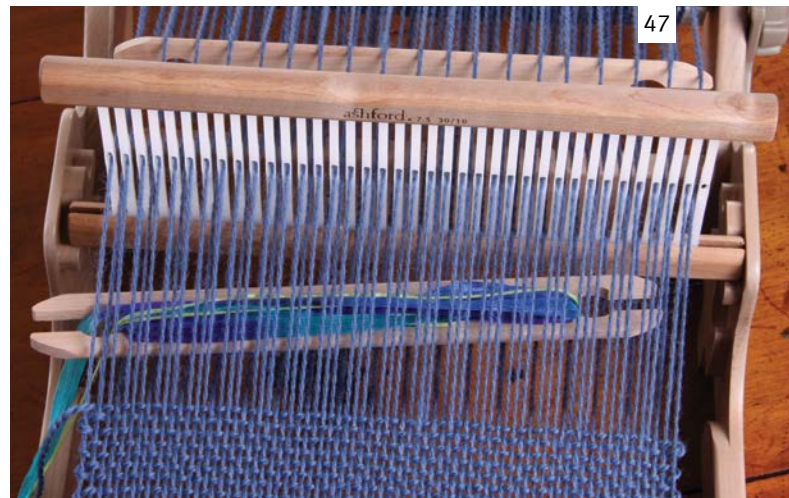

### 5: Loiminastat + palttina

Kuvion mallikerrassa on 4 vaihetta. Vaihe 1: Aseta pirta yläasentoon. Käännä poimintalasta sivuttain pirran takana. Työhön muodostuu uusi viriö. Kudo yksi heitto erikoislangalla. Liuta poimintalasta takaisin loimitukin päälle.



Varmista että kudelanka kiertää aina reunalangan, jotta saat työhön siistit reunat.

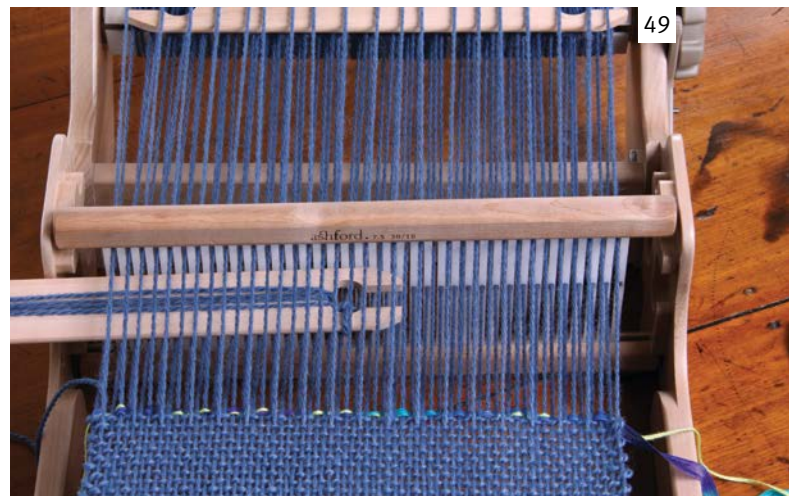

Vaihe 2: Aseta pirta ala-asentoon. Kudo yksi heitto palttinaa.

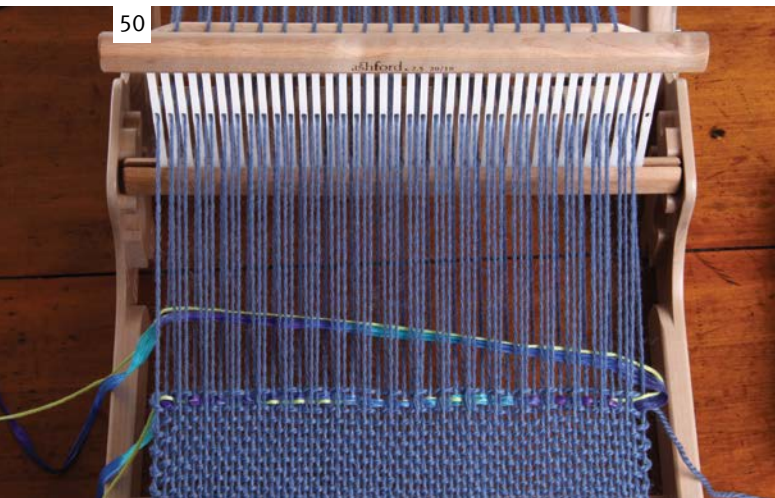

Vaihe 3: Toista vaihe 1.

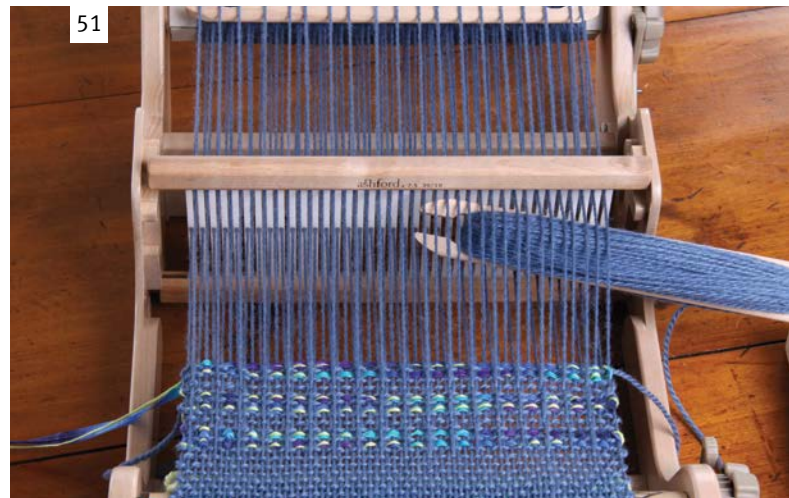

Vaihe 3: Kudo palttinaa 3 heittoa.  
Toista mallikerta kokonaisuudessaan vielä kaksi kertaa.  
Kudo 7 heittoa palttinaa.

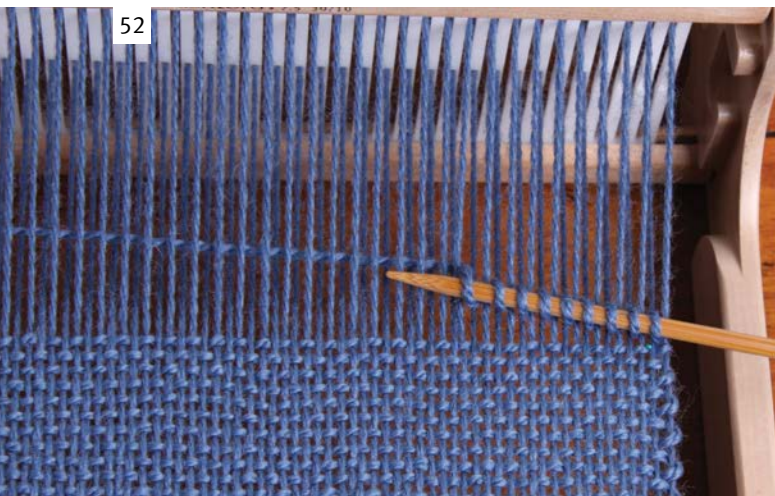

## 6: Helmipoiminta

Vaihe 1: Aseta pirta ala-asentoon. Vie sukkula viriöön oikealta vasemmalle. ÄLÄ lyö kudetta kiinni. Käytä apuna neulepuikkoa ja aloita oikealta. Kierrä lanka puikolle 2 loimilangan välein vasempaan reunaan asti.

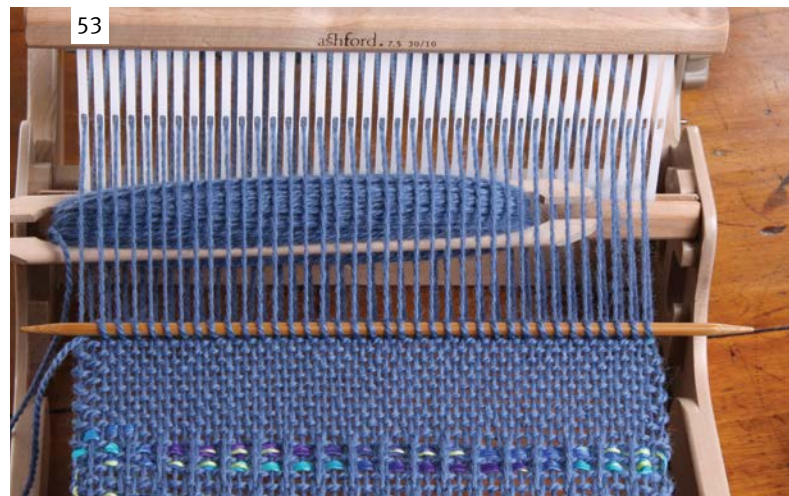

Vaihe 2: Vie pirta yläasentoon ja kudo heitto palttinaa.



54

Vedä puikko varovasti pois. Paina kuteet napakasti paikoilleen.  
Toista mallikertaa vielä 6 kertaa.  
Kudo palttinaa 10 heittoa.

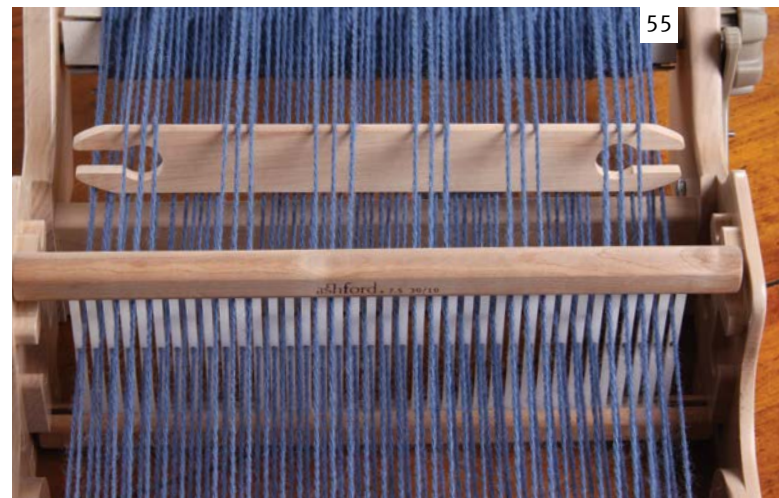

55

### 7: Kudenastat + pohjakude

Mallikerta sisältää kaksi vaihetta. Aseta pirta ala-asentoon.  
Poimi poimintalastalle pirran takana nousussa olevista loimilangoista langat seuraavasti: jätä poimimatta reunasta 2 lankaa, toista ja poimi sitten 3 lankaa lastalle, 3 lankaa poimimatta koko loimen leveydeltä.

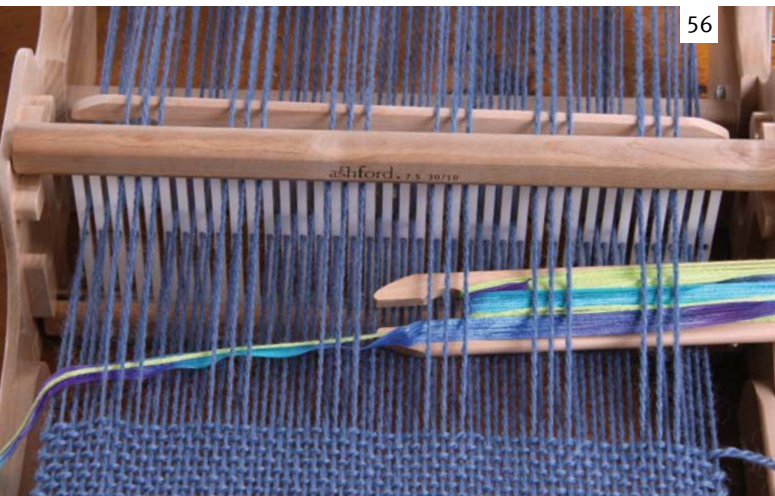

56

Vaihe 1: Käännä poimintalasta sivuttain ja muodosta uusi viriö. Kudo yksi heitto erikoislangalla. Liuta poimintalasta loimitukille.



57

Vaihe 2: Vie pirta yläasentoon. Kudo heitto palttinaa. Kierrä kuteet reunassa toistensa ympäri, jotta reunalangat sitoutuvat. Näin saat työhön siistit reunat.

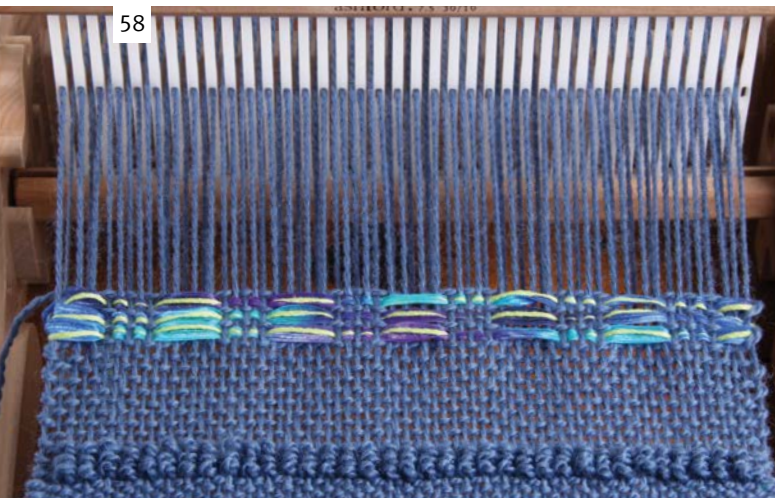

58

Toista mallikertaa vielä kaksi kertaa.  
Kudo 20 heittoa palttinaa.



59

### 8: Brooks Bouquet

Aseta pirta ala-asentoon. Vie sukkula viriöön ja tuo se ulos viriöstä 6. langan jälkeen. Lyö kude kiinni kevyesti. Tämä osa muodostaa kuvion ulkoreunan.



60

Aseta pirta lepoasentoon. Vie sukkula 5 seuraavan loimilangan ali, tuo sukkula ylös ja pujota se takaisin loimilankojen alle 4. loimilangan kohdalta taaksepäin laskien. Kiristä kudelankaa jotta langat ryhmittyvät.

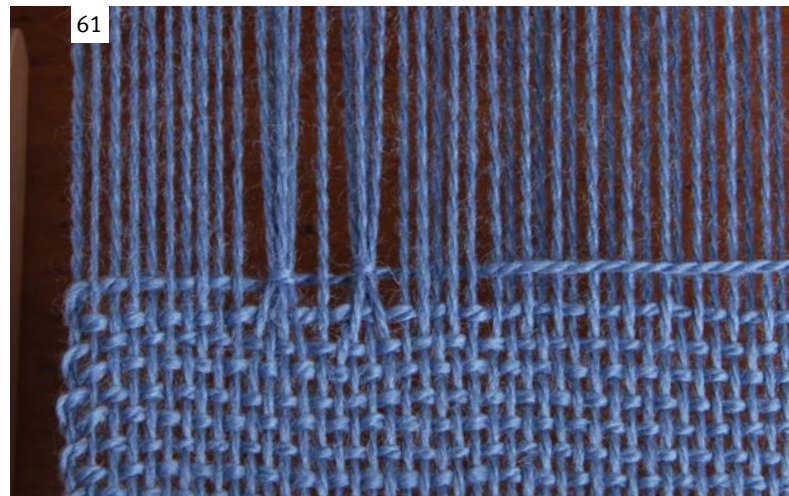

61

Toista toiseen reunaan asti kunnes jäljellä on enää yhteensä 10 loimilankaa. Nämä 10 lankaa muodostavat kuvion toisen reunan.



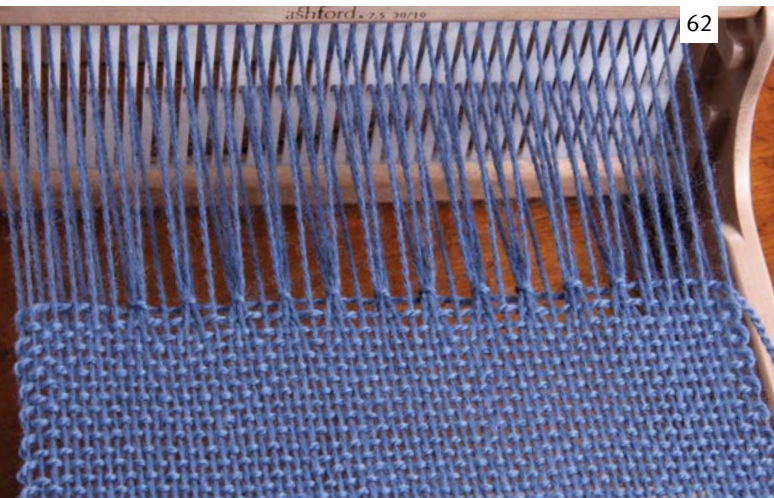

Aseta pirta ala-asentoon ja vie kudelanka viriössä oikeaan reunaan. Lyö kude kevyesti kiinni.



Kudo 3 heittoa palttinaa. Toista mallikertaa vielä 4 kertaa (yhteensä 5 mallikertaa).  
Kudo 20 heittoa palttinaa.

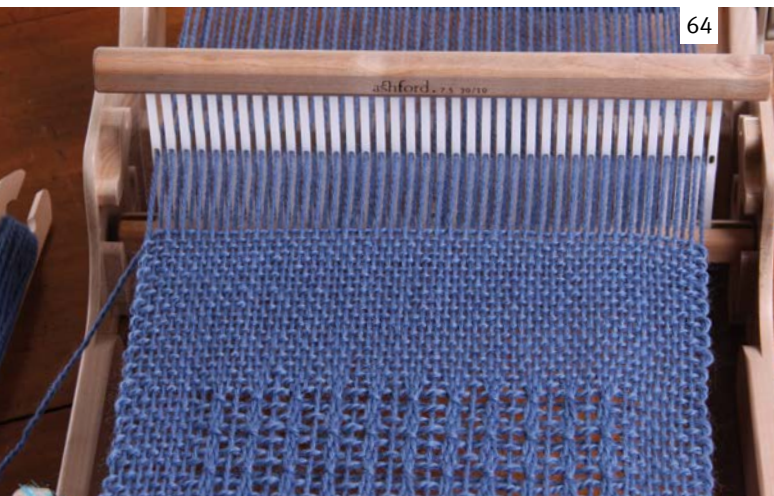

Nyt mallityösi on puolivälissä. Kudo mallit uudelleen käänteisessä järjestyksessä (seuraavaksi 7, sitten 6, jne.) ja tee kiertopujotus oikealta vasemmalle.

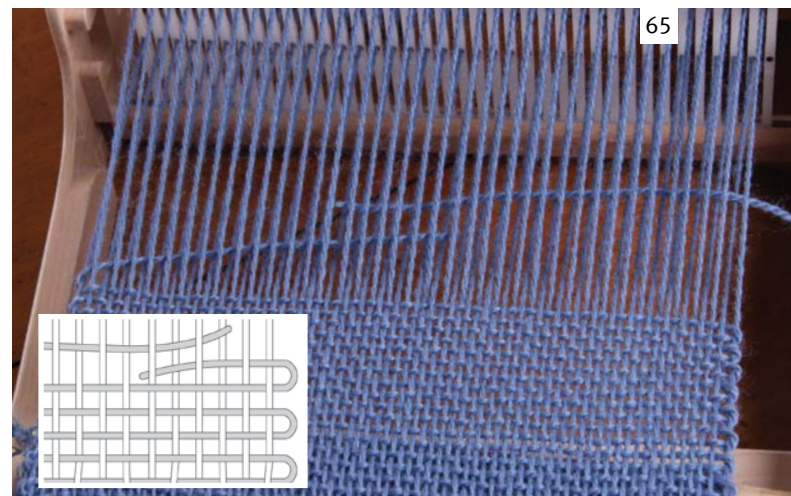

Kudelangon jatkaminen: Jos kudelanka loppuu kesken, kierrä lisää kudetta sukkulalle. Aseta kudelankojen päät päällekkäin muutaman cm:n matkalta samassa viriössä. Lyö molemmat kuteet kiinni samalla kertaa. Voit huolitella leikkaamalla tai parsinneulalla pujottelemalla ylimääräiset roikkuvat päät tms. loppuksi.

66



Jatka kutomista työn loppuun saakka, muista jättää saman verran loimilankaa loppuun kuin alussakin hapsuiksi. Leikkaa loimilangat poikki loimivarvan takaa. Varo leikkaamasta loimivarvan kiinnikkeitä!

67



Vapauta kangastukin lukitusmekanismi ja kierrä kangas pois tukilta. Avaa solmut työn alusta ja irrota valmis työ puista.

68

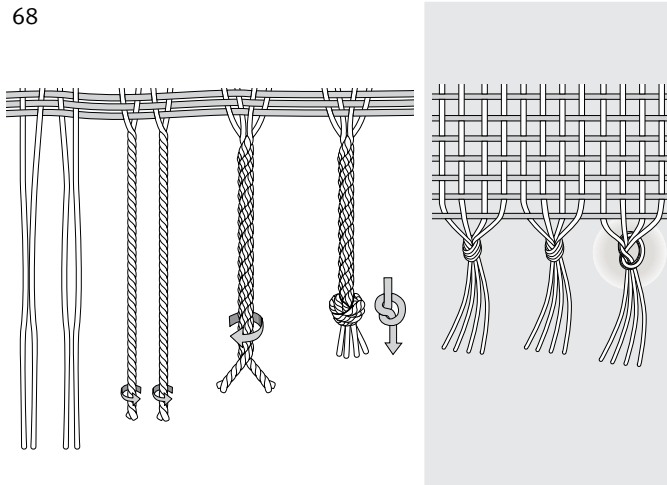

Aseta työ pöydälle ja solmi loimilangat 4 langan ryhmissä hevosenhäntäsolmulla tai tee kierretyt hapsut Ashford Hapsuttajalla. Pujota työn alkuun ja loppuun jääneet langapäät tylpällä parsinneulalla työhön tai lisää ne hapsuihin.

69

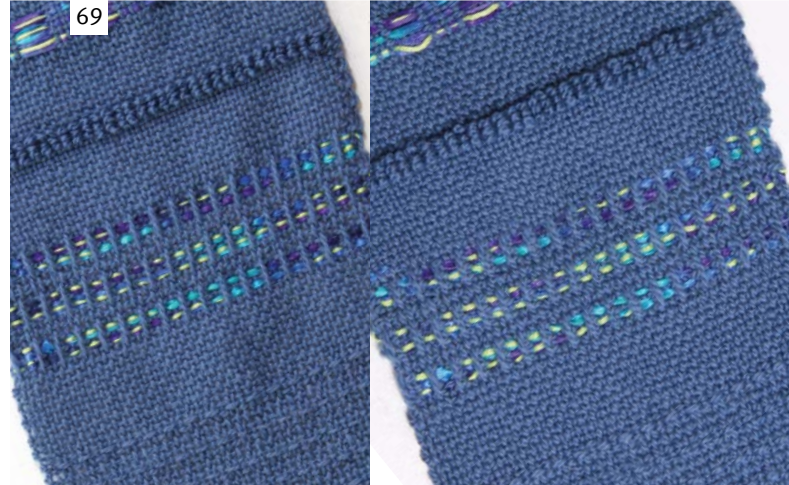

Kudonnainen suoraan puista otettuna.

Kudonnainen pesun jälkeen.

Katso pesuohjeet seuraavalta sivulta.

## VIIMEISTELY

Kudottu työ tulisi pestä kevyesti, jotta langat vapautuvat jännityksestä ja työhön jääneet mahdolliset epätasaisuudet tasoittuvat.

## PESU

Pese työ käsin, käytä vain vähän pesuainetta. Puristele työtä kevyesti. Purista ylimääräinen vesi pois ja huuhtelee lämpimällä vedellä. Kuivata tasolla pyyhkeen päällä ilman taitoksia. Silitä työ kosteana puuvillakankaan läpi.

## LISÄVINKKEJÄ

### Solmujen solmiminen

Jos teet solmuja, tee niistä aina helposti avattavat, jotta saat langat helposti ja siististi päätettyä.

### Kuteen kiinnilyöminen

Lyö kude aina kevyesti kiinni (älä hämäännä ammattitermistä 'lyödä'). Työ voi kutoessa näyttää hieman harvalta, mutta muista, että kutoessa langat ovat jännityksessä ja ne vapautuvat, kun työ otetaan puista pois, jolloin työ hieman kutistuu leveys- ja pituussuunnassa. Lisäksi pesu tasoittaa työssä olevia epätasaisuuksia.

## LISÄTIETOA

### The Ashford Book of Rigid Heddle Weaving

By Rowena Hart

Kirja sisältää kaiken olennaisen sylikangaspuilla kutomisesta: Miten luot loimen helposti ja nopeasti, erilaisia kudontatekniikoita ja työohjeita (mm. pitsipoiminta ja kahdella pirralla kutominen). Kirjan työohjeista löytyy niin vaatetuskankaita kuin kodintekstiilejäkin. 123 sivua.

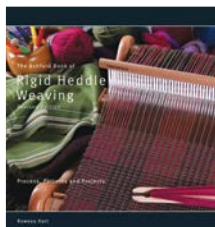

## Youtube -videot



*Waxing a Samplelt Loom  
(Samplelt -puiden pintakäsittely)*



*Assembling a Samplelt Loom  
(Samplelt -puiden kasaus)*



*Weaving on the Samplelt Loom  
(Näin kudot Samplelt -puilla)*

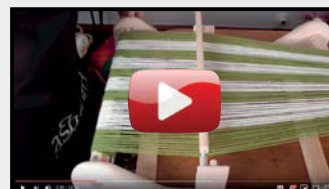

*Simple warping on the Rigid Heddle Loom  
(Loimenluonti Rigid Heddle -puihin)*



*Tying a warp on a Rigid Heddle Loom  
(Alkusolmujen solmiminen)*



*Spreading a warp on a Rigid Heddle Loom  
(Loimen levitys kudontaleveyteen)*



*Using the Fringe twister  
(Näin teet kierretyt hapsut)*



*Peruvian Diamonds  
(Peruvian Diamonds -kudontaohje)*

[www.youtube.com/user/AshfordHandicrafts/videos](http://www.youtube.com/user/AshfordHandicrafts/videos)





70

Aseta pirta pirtatelineen takaosaan lepoasentoon. Luo loimi normaalisti mutta kaksinkertaisena (valkoinen ja musta lanka yhtäaikaan). Seuraa vihkon ohjekuvia 12 – 19 loimen tukille kiertämisestä.



71

Niisi seuraavaksi vasemmalta alkaen mustasta lankaparista toinen lanka pirran silmään raon oikealla puolella. Toista loimen koko leveydeltä.



72

Aseta toinen saman numeron pirta pirtatelineen etuosaan lepoasentoon. Nosta kaikki loimilangat etupirran päälle (tämä helpottaa etupirran niisimistä). Aloita vasemmalta, ota ensimmäiset 4 lankaa (2 valkoista + 1 musta raosta + 1 silmään niisitty musta lanka) ja vedä ne koukulla suoraan etupirran raosta läpi (samasta kohtaa kuin takapirta).



73

Toista loimen koko leveydeltä. Etupirrassa on tämän jälkeen 4 lankaa joka raossa (2 valkoista + 2 mustaa).

74



Seuraava vaihe: Nosta ensimmäisestä pirran raosta / lankaryhmästä valkoiset langat ylös (paina mustia lankoja alas) ja niisi toinen valkoinen lanka etupirran (reunimmaiseen) silmään vasemmalla.

75

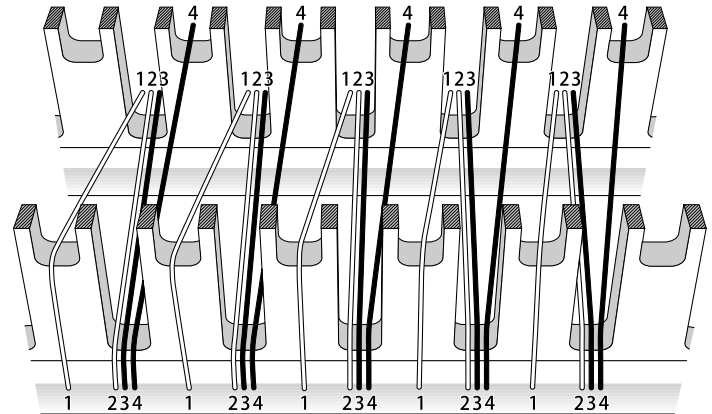

Toista loimen koko leveydeltä. **Huom.:** Tarkista etteivät langat kierry toistensa ympäri pirtojen välissä. Jos langat ovat ristissä, niisi ne uudelleen kuvan 74 mukaisesti. Oikein niisittynä työn lankojen tulee kulkea kuvan osoittamalla tavalla. Tee alkusolmut (ohjekuvat 20 – 26).

76



**Palttina** – yksinkertainen kangas, kaksinkertainen loimen tiheys  
Aseta molemmat pirrat yläasentoon, kudo yksi heitto.  
Aseta molemmat pirrat ala-asentoon, kudo yksi heitto. Toista näitä kahta työvaihetta.  
**Huom.:** Kun vaihdat viriötä, jätä etupirta roikkumaan / vapaaksi, takapirta liikkuu tällöin helpommin.

Poimintalastaviriöt

77



Poimintalasta A

Poimintalasta B

**Poimintalasta A** – Aseta molemmat pirrat ala-asentoon. Poimitakimmaisena pirran takaa kaikki nousussa olevat valkoiset langat lastalle. Liuta poimintalasta A loimitukin päälle.  
**Poimintalasta B** – Aseta molemmat pirrat yläasentoon. Liuta äsken poimittu lasta A eteenpäin ja vie lasta B alimmaiseksi muodostuvaan viriöön kuvan osoittamalla tavalla. Liuta molemmat lastat loimitukin päälle.

### Kaksinkertaiset, irralliset kankaat

Näin kudot kaksi eriväristä, toisistaan irrallista kangasta yhtäaikaan. **Huom.:** Älä kierrä kudelankoja toistensa ympäri reunassa!

### Yläkangas – Valkoinen loimi ja kude.

Viriö 1 – Aseta molemmat pirrat lepoasentoon. Liuta poimintalasta A eteen ja käännä se sivuttain. Kudo yksi heitto valkoisella kudelangalla. Liuta poimintalasta A loimitukille.  
Viriö 2 – Aseta etupirta yläasentoon. Kudo yksi heitto valkoisella kudelangalla.

### Alakangas – Musta loimi ja kude.

Viriö 3 – Aseta molemmat pirrat lepoasentoon. Liuta poimintalasta B eteen ja käännä se sivuttain. Kudo yksi heitto mustalla kudelangalla. Liuta lasta B takaisin loimitukille.  
Viriö 4 – Aseta takapirta ala-asentoon. Kudo yksi heitto mustalla kudelangalla.

Toista vaiheita (viriöt 1-4) em. järjestyksessä haluttu pituus. Kankaat voit yhdistää milloin vain nostamalla takapirran yläasentoon ja kutomalla yhden heiton valkoisella tai mustalla langalla.

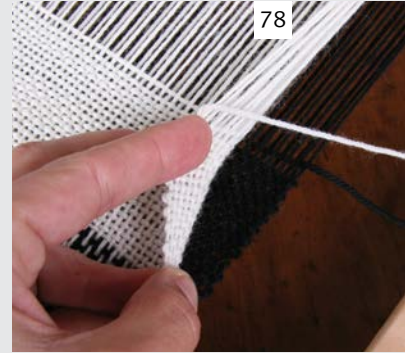

### Brooks Bouquet

Pitsimäinen koristeraita korostuu kauniisti mustaa alakangasta vasten.

1. Kudo neljä heittoa mustaa alakangasta ja 4 heittoa valkoista yläkangasta (kts. ohjeet edellä).
2. Kudo vielä 4 heittoa mustaa alakangasta.
3. Aseta molemmat pirrat lepoasentoon ja liuta poimintalasta A eteen ja käännä se sivuttain.
4. Katso kaaviokuva alla: Vie valkoinen kude / sukkula viriöön ja tuo se ulos viriöstä 6. nousussa olevan langan jälkeen. Pujota sukkula takaisin viriöön 2. nousussa olevan loimilangan jälkeen ja tuo sukkula ulos viriöstä uudelleen niputettujen loimilankojen jälkeen. Kiristä kudelankaa hieman jotta ryhmän langat ryhmittyvät.
5. Vie sukkula viriössä seuraavien 4 nousussa olevien lankojen alta, tuo sukkula ulos viriöstä ja kierrä samat langat uudestaan ja jatka matkaa seuraavien 4 nousussa olevien lankojen ali (yhteensä 8 langan ali).

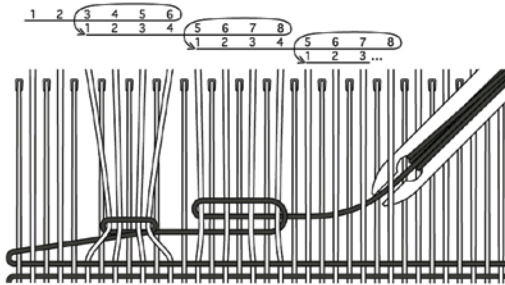

6. Toista poimintakuviota toiseen reunaan asti. Tarkista, että poimintakuviot toistuu säännöllisenä (yhtä monta poimittua langaa / kuvio).

7. Kun jäljellä on 6 nousussa olevaa loimilankaa, kierrä vain 4 langaa ja vie sukkula kahden langan ali, jotta työn reunoista tulee symmetriset.
8. Kudo 4 heittoa sekä yläkangasta että alakangasta vuorotellen.
9. Yhdistä kankaat (kts. ohje edellä).
10. Toista vaiheita 1-9 haluttu pituus.

**Vinkki:** Voit asetella käsin lankanippuja kiertävän kudelankan samalle tasolle.

Huolittele kankaan loppupäää päämepistoin tai ompele 3-pistesiksak ompelukoneella. Tee kierretyt hapsut työn alkuun, josta tulee tekstiilin alareuna. Pese käsin lämpimässä vedessä ja kuivata tasolla. Taita kankaan yläreunasta 3 cm kankaan oikealle puolelle ripustuskujaan varten ja ompele taite suoralla ompelilla.

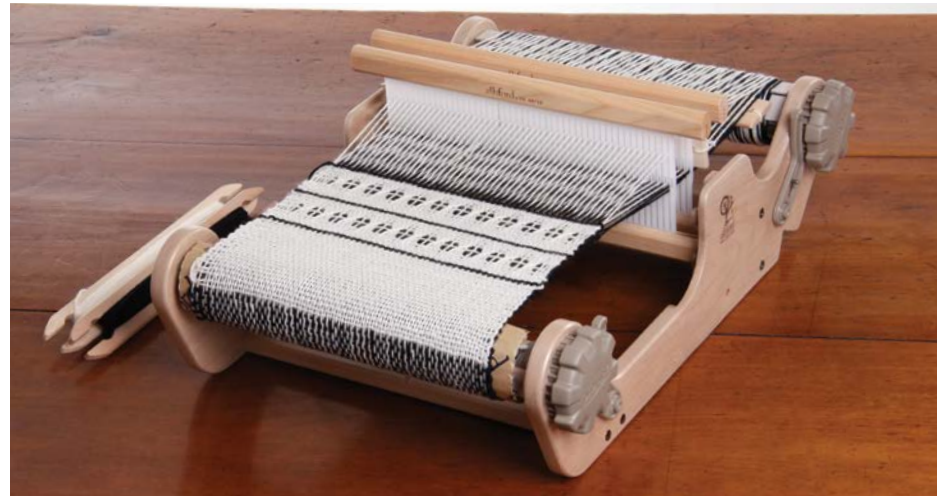

Lisätietoja, vinkkejä ja inspiraatiota saat The Ashford Book of Rigid Heddle Weaving -kirjasta. Ohjevideot löydät myös verkkosivuiltamme [www.ashford.co.nz](http://www.ashford.co.nz).

Suomennos: Niina Hiltunen <https://www.luovakudonta.fi>

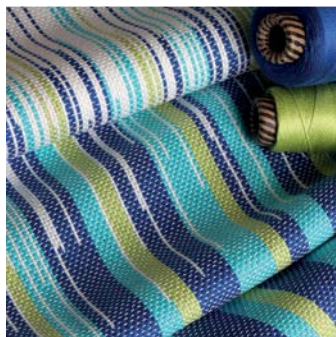

LTWSLVM2

Ashford Handicrafts Limited

415 West Street, PO Box 474, Ashburton, New Zealand

Ph +64 3 308 9087 sales@ashford.co.nz www.ashford.co.nz

**ashford**  
WHEELS & LOOMS